

FRANÇAIS

Instructions traduites de l'italien

Avertissements

■ L'installation, l'essai de fonctionnement et la mise en service des automatismes pour portes et portails doivent être effectués par du personnel qualifié et expérimenté qui devra se charger d'établir les essais prévus en fonction des risques présents et de vérifier le respect de ce qui est prévu par les lois, les normes et les réglementations. ■ Nice ne répond pas des dommages résultant d'une utilisation impropre du produit, différente de celle qui est prévue dans ce manuel. ■ Le matériau de l'emballage doit être mis au rebut dans le plein respect des normes locales. ■ Éviter que la batterie tampon puisse être immergée dans l'eau ou dans d'autres substances liquides. Si des substances liquides ont pénétré à l'intérieur du dispositif, la déconnecter immédiatement l'automatisme et s'adresser au service après-vente Nice; l'utilisation du dispositif dans ces conditions peut constituer des situations de danger. ■ Ne pas conserver la batterie tampon à proximité de sources de chaleur ni l'exposer à des flammes; ces actions peuvent l'endommager et être la cause de problèmes de fonctionnement, incendie ou situations de danger. ■ Dans le cas de longues périodes d'inactivité, pour éviter le risque de fuites de substances nocives de la batterie tampon, il est préférable de la déconnecter de l'automatisme et de la conserver dans un lieu sec.

Description et application

La batterie tampon PR100 (fig.1) peut être installée exclusivement dans des automatismes pour portails avec armoires de commande de la gamme Nice Home; elle permet d'accumuler de l'énergie durant la période pendant laquelle l'automatisme est alimenté par le secteur et de la restituer en cas d'interruption de la tension de secteur (fonctionnement tampon); elle permet environ une dizaine d'actionnements du portail en l'absence de tension du secteur d'alimentation principal. Suivant le type d'automatisme, quand la batterie tampon est en service, les mouvements pourraient être effectués à la vitesse "lente" même si on a sélectionné la vitesse "rapide".

Installation

▲ Les opérations d'installation de la batterie tampon PR100 doivent être effectuées en l'absence de tension dans l'installation.

01. Suivant le type d'automatisme, enlever la protection qui couvre le connecteur de la batterie.
02. Placer la batterie dans le logement prévu à cet effet.
03. À l'aide du câble fourni, connecter le connecteur de la batterie tampon au connecteur dans l'armoire de commande :
PORTAILS COULISSANTS : voir fig. 2
PORTAILS BATTANTS : voir fig. 3, fig. 4
PORTES DE GARAGE : voir fig. 5

Attention: utiliser le connecteur le plus étroit du côté de la batterie tampon et le plus large du côté de l'armoire; lors de la connexion des connecteurs, il n'est pas nécessaire de respecter une polarité quelconque.

Vérification du fonctionnement et essai

Les vérifications suivantes doivent être faites immédiatement après avoir connecté la batterie à l'armoire.

01. Vérifier que la led **L2** (fig.1) est allumée, en indiquant ainsi que la batterie fournit de l'énergie à l'installation. Vérifier que les diverses LED sur l'armoire indiquent le fonctionnement correct de cette dernière.
02. Si les LED ne fonctionnent pas, la batterie est probablement complètement à plat; il faut donc effectuer l'opération successive et attendre quelques heures avec l'automatisme connecté au secteur avant d'effectuer de nouveau la vérification du fonctionnement.
03. Connecter l'automatisme au secteur et vérifier que la led **L1** (fig.1) est allumée en indiquant ainsi que la batterie est en train de se recharger.
04. Effectuer au moins une manœuvre d'ouverture et de fermeture de l'automatisme pour vérifier si tout fonctionne parfaitement en présence de la tension de secteur.
05. Déconnecter l'automatisme de la tension de secteur; vérifier que la led **L2** (fig.1) est allumée puis effectuer au moins une manœuvre d'ouverture et de fermeture de l'automatisme pour vérifier si tout fonctionne parfaitement dans le cas de l'alimentation par batterie.

N.B.: suivant le type d'automatisme, quand la batterie tampon est en service, les mouvements pourraient être effectués à la vitesse "lente" même si on a sélectionné la vitesse "rapide".

06. À la fin des essais, reconnecter l'automatisme au secteur.

Maintenance, remplacement des accumulateurs, mise au rebut

La batterie tampon PR100 n'a besoin d'aucune maintenance; il est toutefois nécessaire de la déconnecter de l'automatisme en cas de longues périodes d'inactivité et de la conserver dans un lieu sec.

Le remplacement des accumulateurs est nécessaire quand, par effet du vieillissement, l'autonomie se réduit sensiblement. Cette opération ne peut être effectuée que par du personnel technique qualifié; s'adresser au service après-vente Nice.

▲ Les accumulateurs contiennent du plomb et d'autres substances polluantes; certains composants électroniques peuvent contenir des substances polluantes: ne pas les jeter avec les ordures ménagères mais utiliser les méthodes prévues par les réglementations locales.

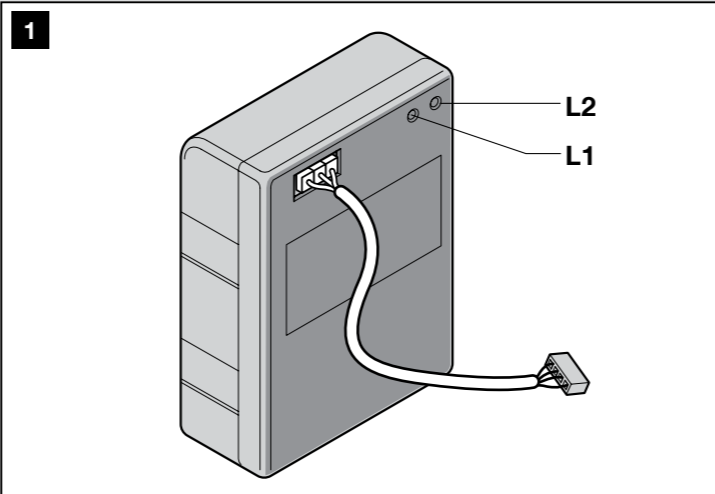

2 Filo 400/600 Kit

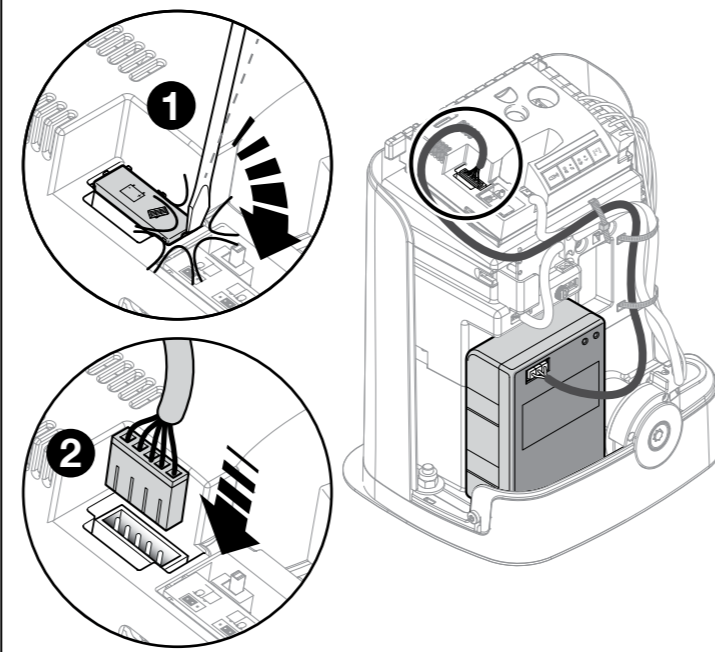

3 Aria 200/400 Kit Riva 200 Kit

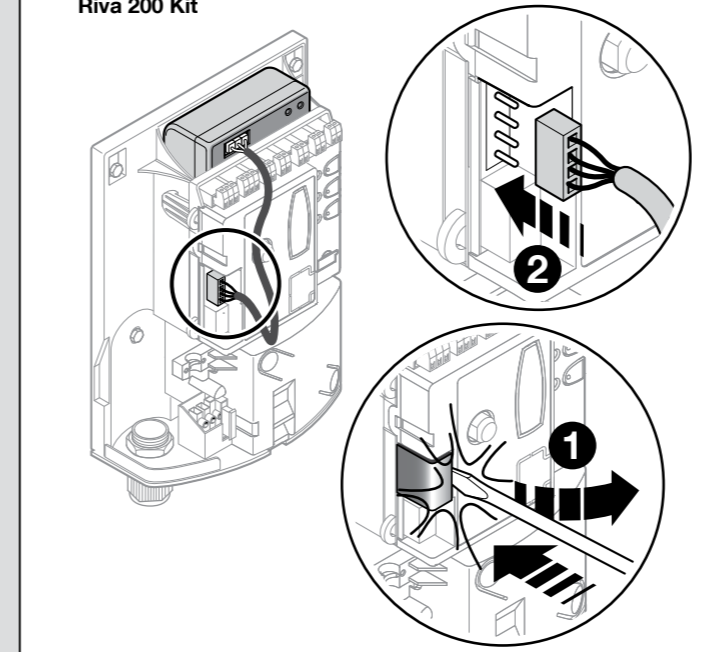

4 Maestro 300

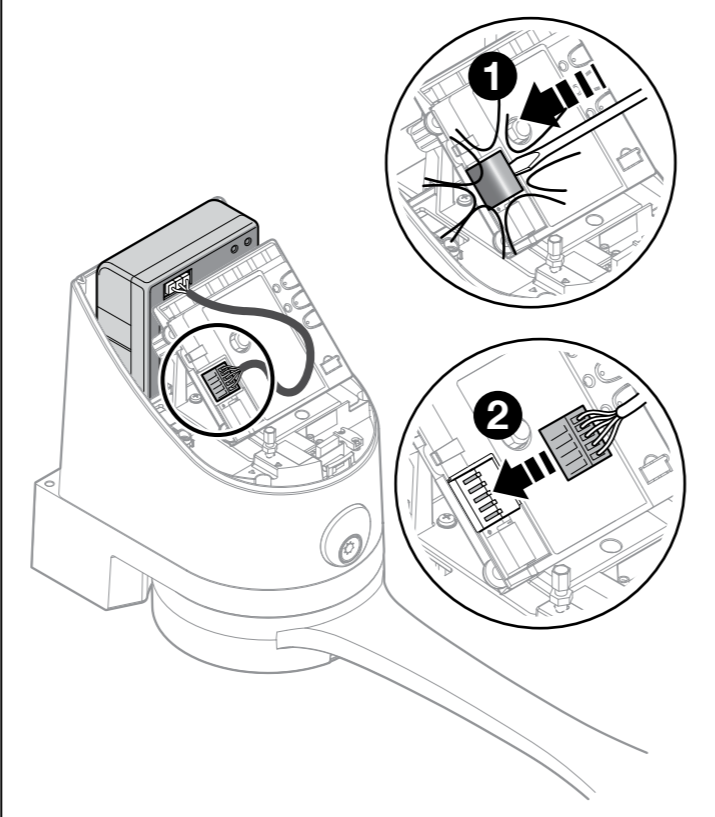

5 Avio 1000 Kit

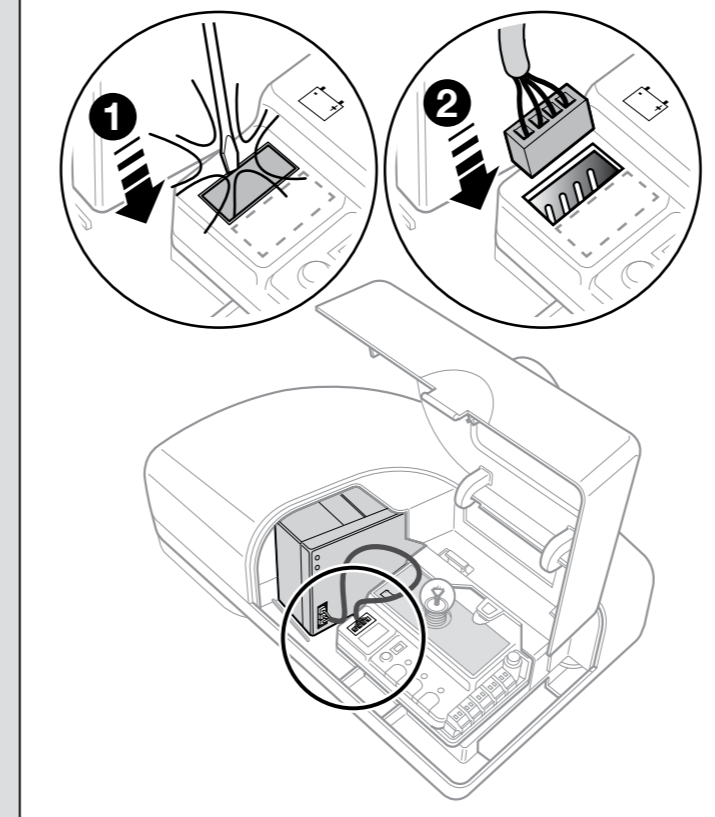

Service Après Vente France

En cas de panne, merci de contacter obligatoirement notre Service Après Vente par téléphone ou par email :

0 820 859 203

Service 0,15 €/min + prix appel

niceservice@niceforyou.com

Merçi de ne pas retourner le produit en magasin

Worldwide Customer Service
customerservice@niceforyou.com

Nice S.p.A.

Via Pezza Alta, 13
31046 Oderzo TV Italy
info@niceforyou.com

www.niceforyou.com

PR100

Akumulator awaryjny

FR - Instructions et avertissements pour l'installation et l'utilisation

EN - Instructions and warnings for installation and use

IT - Istruzioni ed avvertenze per l'installazione e l'uso

PL - Instrukcje i ostrzeżenia do instalacji i użytkowania

Caractéristiques techniques

Caractéristiques techniques

PR100 est produit par Nice S.p.A. (TV) Italy. Dans le but d'améliorer les produits, Nice S.p.A. se réserve le droit d'en modifier à tout moment et sans préavis les caractéristiques techniques, en garantissant dans tous les cas le bon fonctionnement et le type d'utilisation prévus. N.B.: toutes les caractéristiques techniques se réfèrent à la température de 20°C.

■ Batterie tampon PR100

N.B.: les performances des accumulateurs au plomb sont influencées par les conditions d'utilisation: la température, le courant absorbé, l'état de charge et l'âge de l'accumulateur peuvent faire varier de manière sensible les données indiquées

■ **Typologie:** Kit de batteries 24 V avec chargeur de batteries pour l'alimentation d'automatismes de portails et portes automatiques en cas de manque de tension électrique de secteur

■ **Technologie adoptée:** Accumulation d'énergie

gic électriques avec accumulateurs hermétiques au plomb sans maintenance

■ **Tension charge/décharge:** 28 V à la charge maximum; 16 V à la décharge maximum (la batterie est automatiquement déconnectée quand elle est totalement à plat)

■ **Courant fourni:** 4 A nominal; 7,5 A pendant 3 secondes, au démarrage

■ **Capacité d'accumulation:** 1,2 Ah, correspondant à une autonomie d'environ 12 heures avec automatisme en stand-by; ou bien 5 minutes avec une charge de 4 A correspondant à une moyenne d'au moins 10 manœuvres

■ **Temps de recharge complète:** environ 16 heures

■ **Durée de vie des accumulateurs:** estimée à 4 ÷ 6 ans; ou bien, plus de 1000 cycles pour décharge de 30%, plus de 500 cycles pour décharge de 50%, plus de 200 cycles pour décharge de 100%

■ **Température ambiante de fonctionnement:** -20 ... 50°C (l'efficacité des accumulateurs diminue quand la température diminue, à -10°C l'efficacité est de 30%; la durée de vie des accumulateurs diminue avec l'augmentation de la température, à 40°C la durée de vie peut se réduire à 2 ans)

■ **Montage et connexions:** Insertion dans les compartiments spécialement prévus dans les armoires de commande ou dans les opérateurs.

■ **Indice de protection:** IP30 (utilisation uniquement à l'intérieur des armoires de commande ou opérateurs ou bien dans d'autres milieux protégés)

■ **Dimensions / poids:** 104 x 53 h 143 mm / 1450 g

ENGLISH

Instructions translated from Italian

Warnings

■ The installation, testing and set-up of automation devices for doors and gates must be performed by qualified and experienced personnel who must also determine the type of tests required based on the risks involved, and ensure that laws, standards and regulations in force are complied with. ■ Nice disclaims responsibility for any damage resulting from improper use of the product; the only use authorized by the manufacturer is the one described in this manual. ■ The packaging materials must be disposed of in compliance with the regulations locally in force. ■ The buffer battery must not be immersed in water or any other liquid substances. If liquid substances should penetrate inside the device, disconnect it from the automation system immediately and call Nice customer service; using the device under these conditions could be hazardous. ■ Do not place the buffer battery near heat sources or expose it to open flames; this could damage the device and cause malfunctions, fire hazards or other dangers. ■ In case of prolonged inactivity, to avoid the possibility that harmful substances may leak from the buffer battery, the latter should be disconnected from the automation system and stored in a dry location.

Description and Intended Use

The PR100 buffer battery (**fig.1**) may only be installed in gate automation systems equipped with Nice Home control units. The battery enables the storage of energy while the automation is powered by the electrical mains, energy that is returned to the system in the event of a power failure (buffer operation); it enables approximately ten gate activations in the absence of power from the electrical mains.

Depending on the type of automation, when the system is powered by the buffer battery the movements may take place at “slow” speed even if the “fast” speed was selected.

Installation

▲ The power supply to the system must be disconnected during installation of the PR100 buffer battery.

- Depending on the type of automation, remove the protection that covers the battery connector.
- Insert the battery in its designated housing.
- Using the cable provided for this purpose, connect the buffer battery connector to the connector in the control unit:

SLIDING GATES: see **fig. 2**

SWING GATES: see **fig. 3, fig. 4**

GARAGE DOORS: see **fig. 5**

Warning: plug the smaller connector into the buffer battery and the larger one into the control unit; no polarity needs to be observed when plugging in the connectors.

Operational Checks and Testing

The following tests should be carried out immediately after connecting the battery to the control unit.

- Make sure that the **L2** led (**fig.1**) is on, showing that the battery is supplying energy to the system. Make sure that the different LEDs on the control unit signal that the latter is operating properly.
- If these things do not occur it probably means that the battery is completely exhausted; in this case proceed to the next step and wait a few hours with the automation system powered by the mains before you test the operation of the battery again.
- Connect the automation system to the mains power supply and see whether the **L1** led (**fig.1**) lights up to signal that the battery is recharging correctly.
- Activate at least one opening and closing manoeuvre to make sure that the system operates properly when it is powered by the electrical mains.
- Disconnect the automation system from the electrical mains; make sure that the **L2** led (**fig.1**) lights up, then activate at least one opening and closing manoeuvre to make sure that the system operates properly also when it is powered by the battery.

Note: depending on the type of automation, when the system is powered by the buffer battery the movements may take place at “slow” speed even if the “fast” speed was selected.

- At the end of the tests, reconnect the automation to the electrical mains.

Maintenance, Storage Battery Replacement, Disposal

The PR100 buffer battery does not require any maintenance; however, in case of long periods of inactivity, it should be disconnected from the system and stored in a dry location.

Storage batteries should be replaced whenever their autonomy is significantly reduced as a result of aging. This operation may only be performed by qualified technicians; please contact Nice customer service.

▲ Storage batteries contain lead and other polluting substances; certain electronic components may contain polluting substances: do not dispose of them with other common waste. Use the disposal methods established by the regulations locally in force.



ITALIANO

Istruzioni originali

Avvertenze

■ L'installazione, il collaudo e la messa in servizio delle automazioni per porte e cancelli deve essere eseguita da personale qualificato ed esperto che dovrà farsi carico di stabilire le prove previste in funzione dei rischi presenti; e di verificare il rispetto di quanto previsto da leggi, normative e regolamenti. ■ Nice non risponde dei danni risultanti da un uso improprio del prodotto; diverso da quanto previsto nel presente manuale. ■ Il materiale dell'imballaggio deve essere smaltito nel pieno rispetto dellanormativa locale. ■ Evitare che la batteria tampone possa venire immersa in acqua o altre sostanze liquide. Qualora sostanze liquide siano penetrate all'interno del dispositivo, scollegarla immediatamente dall'automatismo e rivolgersi al servizio assistenza Nice; l'uso del dispositivo in tali condizioni può causare situazioni di pericolo. ■ Non tenere la batteria tampone vicino a forti fonti di calore né esporla a fiamme; tali azioni possono danneggiarla ed essere causa di malfunzionamenti, incendio o situazioni di pericolo ■ Nel caso di lunghi periodi di inutilizzo, per evitare il rischio di perdite di sostanze nocive dalla batteria tampone è preferibile scollegarla dall'automatismo e custodirla in un luogo asciutto.

Descrizione e destinazione d'uso

La batteria tampone PR100 (**fig.1**) può essere installata esclusivamente in impianti di automazione per cancelli e porte da garage con centrali di comando della linea Nice Home; consente di accumulare energia durante il periodo in cui l'automatismo è alimentato dalla rete elettrica e di restituirla in caso di mancanza della tensione di rete (funzionamento tampone); permette circa una decina di azionamenti dell'automazione in assenza di tensione della rete elettrica principale.

A seconda del tipo di automazione, quand'è in funzione la batteria tampone i movimenti potrebbero avvenire in velocità “lenta” anche se fosse selezionata la velocità “veloce”.

Installazione

▲ Le operazioni d'installazione della batteria tampone PR100 devono essere eseguite in assenza di tensione di rete all'impianto.

- A seconda del tipo di automazione, rimuovere la protezione che copre l'innesto della batteria.
- Inserire la batteria nell'apposito alloggiamento.
- Attraverso l'apposito cavo in dotazione collegare il connettore della batteria tampone con il connettore nella centrale di comando:

CANCELLI SCORREVOLI: vedere **fig. 2**

CANCELLI A BATTENTE: vedere **fig. 3, fig. 4**

PORTE DA GARAGE: vedere **fig. 5**

Attenzione: usare il connettore più stretto dal lato della batteria tampone e quello più largo dal lato della centrale; nell'inserimento dei connettori non è necessario rispettare alcuna polarità.

Verifica del funzionamento e collaudo

Le seguenti verifiche vanno fatte immediatamente dopo aver collegato la batteria alla centrale.

- Verificare che il led **L2** (**fig.1**) sia acceso ad indicare che la batteria sta fornendo energia all'impianto. Verificare che i vari led sulla centrale diano indicazione del corretto funzionamento della stessa.
- Se tutto questo non avviene è probabile che la batteria sia completamente scarica; quindi eseguire il passo successivo ed attendere qualche ora con l'automazione sotto tensione di rete prima di eseguire nuovamente la verifica del funzionamento.
- Collegare l'automazione alla tensione di rete e verificare che il led **L1** (**fig.1**) sia acceso ad indicare che la batteria si sta correttamente ricaricando.
- Eseguire almeno una manovra di apertura e chiusura dell'automazione con lo scopo di verificare che tutto sia perfettamente funzionante nel caso di presenza di tensione di rete.
- Scollegare l'automazione dalla tensione di rete; verificare che il led **L2** (**fig.1**) sia acceso quindi eseguire almeno una manovra di apertura e chiusura dell'automazione per verificare che tutto sia perfettamente funzionante anche nel caso di funzionamento a batteria.

Nota: a seconda del tipo di automazione, quand'è in funzione la batteria tampone i movimenti potrebbero avvenire in velocità “lenta” anche se fosse selezionata la velocità “veloce”.

- Al termine delle prove ricolleghare l'automazione dalla tensione di rete.

Manutenzione, sostituzione degli accumulatori, smaltimento

La batteria tampone PR100 non necessita di alcuna manutenzione è però opportuno scollegarla dall'automazione nel caso di lunghi periodi di inutilizzo e custodirla in un luogo asciutto.

La sostituzione degli accumulatori si rende necessaria quando, per effetto dell'invecchiamento, l'autonomia si riduce sensibilmente. Questa operazione può essere eseguita solo da personale tecnico qualificato; rivolgersi al servizio assistenza Nice.

▲ Gli accumulatori contengono piombo ed altre sostanze inquinanti; alcuni componenti elettronici possono contenere sostanze inquinanti: non gettarli nei rifiuti comuni ma utilizzare i metodi previsti dai regolamenti locali.



POLSKI

Instrukcja przetłumaczona z języka włoskiego

Ostrzeżenia

■ Automatyka do bram i drzwi musi być montowana, odbierana i oddawana do użytku przez wykwalifikowany i doświadczony personel, który ma obowiązek zaplanowania prób na podstawie istniejących zagrożeń oraz sprawdzenia zgodności z obowiązującymi przepisami prawa, normami i innymi regulacjami. ■ Firma Nice nie ponosi odpowiedzialności za szkody spowodowane nieprawidłowym użytkowaniem produktu, niezgodnym z przeznaczeniem określonym w niniejszej instrukcji. ■ Materiał opakowaniowy podlega utylizacji zgodnie z lokalnymi przepisami. ■ Nie wolno zanurzać baterii buforowej w wodzie lub innych cieczach. W razie dostania się płynu do urządzenia należy natychmiast odłączyć od niego baterię i skontaktować się z serwisem Nice. Stosowanie urządzenia w takich warunkach może spowodować zagrożenie. ■ Bateria buforowa nie powinna znajdować się w pobliżu silnych źródeł ciepła czy płomieni. Może to prowadzić do jej uszkodzenia lub usterek, pożarów lub sytuacji niebezpiecznych. ■ W razie długiego okresu nieużytkowania, w celu zabezpieczenia przed wyciekaniem z baterii substancji szkodliwych, zalecane jest odłączenie jej od urządzenia i przechowywanie w suchym miejscu.

Opis i przeznaczenie użytkowe

Bateria buforowa PR100 (**rys. 1**) nadaje się do montażu wyłącznie w automatach do bram wyposażonymi w centrale sterujące firmy Nice Home. Bateria umożliwia gromadzenie energii, kiedy automat zasilany jest z sieci elektrycznej i zastępowanie tego źródła energii w przypadku braku zasilania sieciowego (działanie buforowe). Bateria umożliwiała około dziesięciokrotnie uruchomienie bramy w przypadku braku napięcia w głównej sieci elektrycznej. W zależności od typu automatu podczas użytkowania baterii buforowej manewry mogą być wykonywane wolno, nawet jeśli ustawiona została duża prędkość.

Instalacja

▲ Czynności montażowe baterii buforowej PR100 należy przeprowadzać po odłączeniu urządzenia od zasilania sieciowego.

- W zależności od rodzaju automatu, należy usunąć osłonę zabezpieczającą złącze baterii.
- Włożyć klucz do specjalnego zamka.
- Za pomocą specjalnego kabla, znajdującego się na wyposażeniu, podłączyć łącznik baterii buforowej z łącznikiem centrali sterującej:

BRAMY PRZESUWNE: patrz **rys. 2**

BRAMY SKRZYDŁOWE: patrz **rys. 3, rys. 4**

DRZWI GARAŻOWE: patrz **rys. 5**

Uwaga: węższy łącznik podłączyć od strony baterii, a szerszy od strony centrali. Podczas podłączania łączników nie jest wymagane przestrzeganie biegunowości.

Sprawdzenie działania i testowanie

Poniższe kontrole należy wykonać niezwłocznie po podłączeniu baterii do centrali.

- Sprawdzić, czy kontrolka **L2** (**rys. 1**) świeci, wskazując, że bateria dostarcza energię do urządzenia. Sprawdzić, czy poszczególne kontrolki znajdujące się na centrali wskazują jej prawidłowe działanie.
- Jeżeli tak nie jest, bateria może być całkowicie rozładowana. W takim przypadku należy przejść do następnego kroku, czyli pozostawić automat na kilka godzin podłączony do zasilania sieciowego, a następnie ponownie sprawdzić jego działanie.
- Podłączyć automat do zasilania sieciowego i sprawdzić, czy kontrolka **L1** (**rys. 1**) świeci, wskazując, że bateria ładuje się prawidłowo.
- Wykonać przynajmniej jeden manewr otwarcia i zamknięcia automatu, aby sprawdzić, czy wszystkie elementy pracują idealnie, kiedy podłączone jest zasilanie sieciowe.
- Odłączyć automat od zasilania sieciowego; sprawdzić, czy kontrolka **L2** (**rys. 1**) świeci, a następnie wykonać przynajmniej jeden manewr otwarcia i zamknięcia automatu, aby sprawdzić, czy wszystkie elementy pracują prawidłowo także przy zasilaniu z baterii.

Uwaga: w zależności od typu automatu, podczas użytkowania baterii buforowej manewry mogą być wykonywane wolno, nawet jeśli ustawiona została duża prędkość.

- Po zakończeniu prób podłączyć ponownie automat do zasilania sieciowego.

Konserwacja, wymiana akumulatorów, utylizacja

Bateria buforowa PR100 nie wymaga konserwacji, jednak w przypadku dłuższego okresu nieużywania należy odłączać ją od urządzenia i przechowywać w suchym miejscu.

Akumulatory należy wymienić, kiedy ich trwałość zmniejszy się znacząco na skutek zużycia. Czynność tę może wykonać wyłącznie wykwalifikowany personel techniczny. W tym celu należy skontaktować się z serwisem Nice.

▲ Akumulatory zawierają ołów i inne substancje zanieczyszczające. Również niektóre elementy elektryczne mogą zawierać substancje skażające. Nie wolno wyrzucać ich do odpadów komunalnych, należy zastosować metody przewidziane w lokalnych regulacjach prawnych.



Technical characteristics

Technical Characteristics

PR100 is produced by Nice S.p.A. (TV) Italy. Nice S.p.A., in order to improve its products, reserves the right to modify their technical characteristics at any time without prior notice. In any case, the manufacturer guarantees their functionality and fitness for the intended purposes.
Note: all the technical characteristics refer to a temperature of 20°C.

■ PR100 buffer battery

Note: the performances of lead-acid storage batteries are affected by their operating conditions: temperature, absorbed current, state of charge and age of the storage battery may cause significant variations in the data shown below

- Type:** 24V battery kit, complete with battery charger, suitable for powering gate and door automation systems in the event of mains power failures
- Technology adopted:** Storage of electrical power by means of maintenance-free hermetic

lead-acid storage batteries

- Charge/discharge voltage:** 28V at maximum charge; 16V at maximum discharge (when it is totally exhausted, the battery is disconnected automatically)
- Current delivered:** Rated 4A; 7.5A for 3 seconds, starting current

- Storage capacity:** 1.2Ah, corresponding to an autonomy of approximately 12 hours with the automation system in stand-by mode; or 5 minutes with a load of 4A corresponding to an average of at least 10 manoeuvres
- Complete recharge time:** Approximately 16 hours

- Storage battery life:** Estimated at 4 ÷ 6 years; or, over 1000 cycles for 30% discharge depth, over 500 cycles for 50% discharge, over 200 cycles for 100% discharge

- Ambient operating temperature:** -20 ... 50°C (storage battery efficiency decreases at lower temperatures: at -10°C efficiency is 30%;

storage battery lifetime decreases at higher temperatures: at 40°C, lifetime expectation could be reduced to 2 years

- Mounting and connections:** Installation in the compartments provided in the control units or gearmotors. Connection via supplied cable
- Protection class:** IP30 (to be used only inside control units or gearmotors or other protected environments)

- Dimensions / weight:** 104 x 53 h 143 mm / 1450 g

Caratteristiche tecniche

PR100 è prodotto da NICE S.p.A. (TV) Italy. Allo scopo di migliorare i prodotti, NICE S.p.a. si riserva il diritto di modificare le caratteristiche tecniche in qualsiasi momento e senza preavviso, garantendo comunque funzionalità e destinazione d'uso previste.

Nota: tutte le caratteristiche tecniche sono riferite alla temperatura di 20°C.

■ Batteria tampone PR100

Nota: le prestazioni degli accumulatori al piombo sono influenzati dalle condizioni di utilizzo: temperatura, corrente assorbita, stato di carica e l'anzianità dell'accumulatore possono far variare sensibilmente i dati riportati

- Tipologia:** Kit di batterie 24V completo di caricatori e portoni automatici nel caso di mancanza di tensione elettrica di rete
- Tecnologia adottata:** Accumulo di energia

elettrica con accumulatori ermetici al piombo senza manutenzione

- Tensione carica-scarica:** 28V alla massima carica; 16V alla massima scarica (la batteria viene automaticamente scollegata quando è totalmente scarica)
- Corrente erogabile:** 4A nominali; 7,5A per 3 secondi, allo spunto

- Capacità di accumulo:** 1,2Ah, corrispondenti ad una autonomia di circa 12 ore con automatismo in stand-by; oppure 5 minuti con un carico di 4A corrispondenti ad una media di almeno 10 manovre

- Tempo di ricarica completa:** 16 ore circa
- Vita accumulatori:** stimata in 4 ÷ 6 anni; oppure, oltre 1000 cicli per profondità di scarica del 30%, oltre 500 cicli per scarica del 50%, oltre 200 cicli per scarica del 100%

- Temperatura ambientale di funzionamento:** -20 ... 50°C (l'efficienza degli accumulatori diminuisce col diminuire della temperatura, a

-10°C l'efficienza è del 30%); la vita degli accumulatori diminuisce con l'aumentare della temperatura, a 40°C la vita può ridursi a 2 anni

- Montaggio e collegamenti:** Inserimento nei vani appositamente predisposti delle centrali o motoriduttori. Collegamento con apposito cavetto in dotazione

- Grado di protezione:** IP30 (utilizzo solo all'interno delle centrali o motoriduttori o altri ambienti protetti)
- Dimensioni / peso:** 104 x 53 h 143 mm / 1450 g

Specyfikacja techniczna

PR100 została wyprodukowana przez grupę Nice S.p.A. (TV) Italy. W celu ulepszenia produktów grupa Nice S.p.A. zastrzega sobie prawo do zmiany specyfikacji technicznej w dowolnym momencie bez wcześniejszego powiadomienia. Tym niemniej spółka gwarantuje przewidziane funkcje i przeznaczenie użytkowe urządzeń.
Uwaga: we wszystkich specyfikacjach technicznych uwzględniono temperaturę 20°C.

■ Bateria buforowa PR100

Uwaga: osiągi akumulatorów ołowiowych zależą od warunków ich użytkowania: temperatura, pobór prądu, stan naładowania i wiek akumulatora mogą znacząco wpłynąć na zmianę przedstawionych poniżej danych

- Typ:** Zestaw baterii 24 V wyposażony w ładowarkę do zasilania automatyki bram i drzwi antywłamaniowych w razie braku zasilania z sieci elektrycznej.

- Zastosowana technologia:** Gromadzenie energii elektrycznej za pomocą hermetycznych, niewymagających konserwacji akumulatorów ołowiowych

- Napięcie ładowania-rozładowania:** 28 V przy maksymalnym naładowaniu; 16 V przy maksymalnym rozładowaniu (kiedy bateria jest całkowicie rozładowana, zostaje automatycznie odłączona)

- Prąd wyjściowy:** 4 A znamionowy; 7,5 A co 3 sekundy, przy ruszaniu

- Zdolność gromadzenia energii:** 1,2 Ah, odpowiadające 12 godzinom trwałości podczas pracy automatu w trybie stand-by lub 5 minutom przy obciążeniu 4 A, odpowiadającym średnio co najmniej 10 manewrom

- Czas całkowitego ładowania:** około 16 godzin

- Cykl życia akumulatorów:** szacowany na 4 ÷ 6 tygodni, ponad 1000 cykli w stanie rozładowania 30%, ponad 500 cykli w stanie rozładowa-

nia 50%, ponad 200 cykli w stanie rozładowania 100%

- Temperatura otoczenia pracy:** -20°C ... 50°C (wydajność akumulatorów zmniejsza się wraz ze spadkiem temperatury. W temperaturze -10°C wydajność wynosi 30%. Cykl życia akumulatorów zmniejsza się wraz ze wzrostem temperatury, w 40°C ich trwałość eksploatacyjna maleje do 2 lat)

- Montaż i podłączenia:** Montaż w specjalnie przygotowanych przegrodach centrali lub motorreduktorów. Podłączenie za pomocą specjalnego przewodu dostarczanego w zestawie

- Stopień ochrony:** IP30 (użytkowanie wyłącznie w centralach lub motoreduktorach, a także innych środowiskach chronionych)

- Wymiary/waga:** 104 x 53 h 143 mm/1450 g